

Die Heizung für maximale Leistung.



Pelletsheizung für den
großen Leistungsbereich

ÖkoFEN steht für modernes und effizientes Heizen mit richtig grüner Wärme. 1989 von Pionier Herbert Ortner gegründet, beeindruckt ÖkoFEN mit wegweisenden Entwicklungen wie der ersten typengeprüften Pelletsheizung und dem weltweit ersten Pelletskessel mit Brennwerttechnik.

Im aktuellen Produktsortiment stecken die Erfahrung und Kompetenz eines Vierteljahrhunderts an Forschung und Entwicklung sowie mehr als 200.000 produzierten Geräten.

Der rege Erfindergeist zeigt sich nicht nur in klugen Lager- und Steuerungskonzepten sowie Heizsystemen für Gebäude mit geringem Energiebedarf. Auch bei Pelletsheizungen für Großanlagen sind technisch keine Grenzen gesetzt. Wir bieten individuelle Lösungen für den großen Wärmebedarf mit maximaler Effizienz und zuverlässiger Leistung.

Entdecken Sie die Zukunft des Heizens – ökologisch, effizient und innovativ: ÖkoFEN.

Europas Spezialist für richtig grüne Wärme.

Pioniere hören nie damit auf, die Ersten zu sein.



1997 brachten wir die erste typengeprüfte Pelletsheizung auf den Markt. Heute bauen wir Pelletskessel, die Strom erzeugen und Wärmepumpen, die intelligent regeln und Zeiten mit CO₂-armem Strom bestmöglich nutzen.

Seit jeher ist unser Anspruch, technologisch und in neuen Märkten Erster zu sein.

Das ist es, was uns heute noch genauso antreibt wie damals. Unsere Heizungen wärmen Menschen in mehr als 20 Ländern. Außerdem exportieren wir in Zukunftsmärkte wie Asien, Süd- und Nordamerika. **Das ist Wärme mit reinem Gewissen.**

Pellets pionier & Firmengründer
Herbert Ortner

Geschäftsführer
Stefan Ortner



UNICEF ÖSTERREICH SAGT DANKE!
In vielen Regionen der Welt sind die Auswirkungen des Klimawandels bereits deutlich zu spüren und führen vermehrt zu Krisensituationen. Speziell Kinder leiden unter dem fehlenden Zugang zu sauberem Wasser. Deshalb bündeln wir unser soziales Engagement gemeinsam mit UNICEF Österreich.

Beste Qualität und beste Betreuung.



Rundum gut betreut

Unsere Verantwortung reicht von der Anlagenplanung über die Montage und Inbetriebnahme bis hin zur laufenden Betreuung über die gesamte Lebenszeit des Produktes und darüber hinaus.

98%

Kundenzufriedenheit
in Österreich laut
Market Institut

Ein extrem zuverlässiges und robustes Produkt auf höchstem technischen Niveau. Das ist unser Anspruch entlang der gesamten Kette. Von der Forschung und Entwicklung über die Produktion bis zum Kundendienst sind das Vertrauen unserer Kundinnen und Kunden und die Anforderungen der Zukunft unsere Verpflichtung und Motivation.



Rundum gut betreut

Professionelle
Unterstützung
von der Planung
bis zur Umsetzung.



Made in Austria

Qualität und
Langlebigkeit
aus Österreich.



Effizient und sauber

Staubemissionen
nahe dem
Nullwert
mit ZeroFlame®



Online- Anbindung

Fern- bzw.
vorausschauende
Wartung für
effizientere
Planung.

Ideal für Gewerbe und Großanlagen.

**Pellematic Condens XL –
Vorausschauende Serviceplanung
mit myPelletronic 2.0: Effizient,
sauber, speziell designed für Pellets.**



**Kein Filter notwendig –
dank sauberer
ZeroFlame® Technologie**



**4 verschiedene
Leistungsgrößen**

30-100 kW
33-110 kW
36-120 kW
39-130 kW



Raffinessen im Detail

Pelletszuführung
mit Vakuumsaugsystem &
optional 2. Saugturbine

**Pellets-
Zwischenbehälter**
138 kg

Flammrohr
aus Feuerfest-
beton

**Geprüfte
Rückbrand-
sicherung**
mit Doppelzell-
radschleuse

**E-Zündung
mit Glühstab**
2 x 250 Watt

**Lineares
Multisegment-
brennteller**

Komfort-Doppelaschebox
mit 2 x 30 kg für einfache
Entleerung durch eine Person

**Einfacher Wartungs-
und Reinigungszugang**

**Vollautomatische
Wärmetauscherreinigung**
(mechanisch und mit Wasser)

CONDENS

**Edelstahl-Brennwert-
wärmetauscher**

**ZeroFlame®
ZeroFlame®
Technologie**

**Aktive Wasserdruck-
Überwachung**
für optimales
Monitoring

Unterdruckmessung

**Automatische
Ascheaustragung**

Vorteile Pellematic Condens XL

ZeroFlame®

Feuer neu erfunden

Mit der ZeroFlame® Technologie erreicht ÖkoFEN eine neue Dimension des umweltfreundlichen Heizens mit Pellets. ZeroFlame® Kessel senken Staubemissionen auf nahezu Null und sorgen für beste Luftqualität ohne zusätzliche Filtertechnik.



Effizienz und Leistungsoptimierung

Die ausgeklügelte Konstruktion mit der speziellen Rosttechnik ermöglicht eine äußerst präzise Verfeuerung und damit einen hocheffizienten Betrieb. Die Folge: weniger Zündungen und ein längerer, effektiverer Betrieb.



Hohe Leistung

Der Kessel führt den kompletten Entschungsvorgang und den automatischen Pelletstransport aus dem Lagerraum vollkommen ohne Leistungsreduktion aus und ermöglicht damit eine durchgehend hohe Performance.



Fokus Brennwerttechnik

Die Brennwerttechnik ist seit mehr als 20 Jahren fester Bestandteil in der Produktentwicklung bei ÖkoFEN. 5 bis 15 % Brennstoff-Ersparnis durch vollständige Verfeuerung mit geringen Ablufttemperaturen ist eine Menge bei großem Bedarf.



Wartung inklusive

Für einen besonders hohen Komfort bieten wir unseren Kunden und Kundinnen auch eine All inclusive-Wartung. Dabei übernehmen wir die gesamte Planung, Wartung und Brennstoffbestellung.



Vorausschauend und smart

Unsere kostenlose Predictive Maintenance-Funktion gibt Auskunft, wann ein Heizsystem serviciert werden muss. So lässt sich die Wartung bereits im Vorhinein planen.



Einfach und überall installierbar

Mit nur 230 V Anschlussspannung, Rücklaufanhebung ohne zusätzliche Pumpe, ZeroFlame® standardmäßig und der Einsparung der thermischen Ablaufsicherung ist der Kessel schnell und einfach zu realisieren.

Pellematic Maxi

36-64 kW

- Einfache Einbringung: Passt durch jede Durchgangslichte mit 80 cm.
- Einfache Bedienung mit Touch-Bedienteil
- Integrierte Rücklaufanhebung ohne Pumpe
- Automatische Wärmetauscherreinigung
- Seltene Ascheentleerung durch Komprimierung
- Raumlufunabhängiger Betrieb möglich
- Stromsparszündung mit nur 250 Watt
- Pelletsverbrauchsmessung
- Aschebox mit automatischer Ascheaustragung und -komprimierung
- Zwischenbehälter mit Vakuumsaugsystem
- Automatische Brenntellerreinigung
- Kesselsteuerung inkl. Pufferregelung
- Pelletronic Touch mit 5,2-Zoll-Bedienteil
- Internetanschluss mit kostenloser App und freiem Portalzugang auf my.oekofen.info
- Optional mit Brennwertechnik

Raffinessen im Detail

 Unterdruckmessung

 Flammraumsensor

Pelletronic Touch
inkl. Pelletsver-
brauchsmessung

**Einfacher Wartungs-
und Reinigungszugang**

**Integrierte Rück-
laufanhebung** ohne
aufwändige Technik

 Multisegment-
Brennteller

**Einfacher Wartungs-
und Reinigungszugang**

**Vollautomatische
Ascheaustragung**

Saugturbine

Zwischenbehälter
für einen Tages-
vorrat Holzpellets

**Vollautomatische
Wärmetauscher-
reinigung**

**Geprüfte Rück-
brandsicherung**

**E-Zündung mit
Glühstab** (nur
250 W Leistung)

Luftansaugstutzen
für raumlufunab-
hängigen Betrieb

Komfort-Aschebox
100 % staubfreie Entleerung
mit automatischer Meldung,
wenn die Box voll ist.

Ein starkes Team für noch mehr Leistung

Für den größeren Wärmebedarf kann die Pellematic Maxi als Kaskade geschaltet werden. Durch die Aufteilung der Heizleistung auf mehrere Heizkessel erhöht sich die Auslastung der einzelnen Kessel. Dies bedeutet: großer Modulationsbereich, hohe Zuverlässigkeit, weniger Verschleiß, Wartung sowie hohe Flexibilität. Dabei passt die Pellematic Maxi mit ihrem kompakten Kesselmaß durch jede Durchgangslichte mit 80 cm und sorgt für eine einfache Inbetriebnahme.

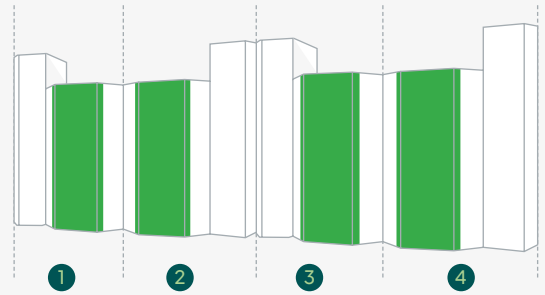

Bei einer Kaskadenschaltung mit bis zu 4 Kesseln kann eine Leistung bis zu 256 kW realisiert werden.



Maximale Sicherheit

Mit Mehrkesselanlagen verfügt der Betreiber über maximale Versorgungssicherheit. Zudem ist in der Übergangszeit ein effizienterer Betrieb mit verringerter Kesselanzahl möglich.



Lagerung mit System.

Die richtige Lage

Der Holzpelletslagerraum sollte maximal 30 m von der Hauszufahrt entfernt sein, damit der Tankwagen den Lagerraum befüllen kann. Am besten grenzt der Lagerraum dazu an eine Außenmauer, damit die Befüllkupplungen von außen zu erreichen sind.

Gewebetank mit Vakuumsaugsystem



Unschlagbar in
der Lagermenge

Lagerraum mit Vakuumsaugsystem



Perfekte Lagerung für
spezielle Raumanforderungen.

Heizzentrale zur Außenaufstellung

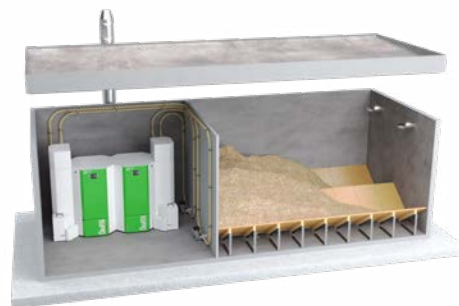

Keine Umbaumaßnahmen
am Gebäude notwendig.

Unschlagbar in der Lagermenge.

Mit einem Flexilo Gewebetank sind Ihre Pellets platzsparend, vor Feuchtigkeit geschützt und zugleich kostengünstig gelagert. Unsere Flexilo Gewebetanks gibt es in verschiedenen Größen mit einer maximalen Lagerkapazität von bis zu 12,5 Tonnen.



Maximale Lagerkapazität
auch in niedrigen Räumen
sowie vollständige
Entleerung des Tanks.



**Staubdicht und vor
Feuchtigkeit geschützt**
auch in feuchten Räumen.



Volle Kontrolle
mit dem Füllstandssensor
(optional).

Größe des Tankraums

Der Tankraum muss zu jeder Richtung um mindestens 7 cm breiter sein als der Gewebetank selbst. An der Seite mit der Befüllereinheit bzw. bei einem Motor müssen zumindest 45 cm mehr Platz sein.

Praxisbeispiele im Innenbereich.



Condens XL und KGT3626EU
mit je 12,5 Tonnen Lagervolumen

Der Pellematic Condens XL kann optional mit einer zweiten Saugturbine ausgestattet werden. Damit können Pellets gleichzeitig aus zwei Gewebetanks oder Lagerräumen entnommen werden. Dies erhöht die Ausfallssicherheit, die Lebensdauer des Systems und sorgt für eine bessere Ausnutzung des gegebenen Raums (mehr Lagervolumen).

Perfekt abgestimmtes Zubehör

Mit dem KGT3626 und mehr als 12 t Pellets-Füllgewicht sind große Lager schnell und einfach zu installieren. Zwei dieser Gewebetanks entsprechen in etwa dem Füllgewicht eines Pelletstankwagens.



Faustformel Befüllung

130 kW bei 2.000 Volllaststunden jährlich => 60 t Verbrauch

5 Befüllungen bei einem KGT3626 mit 12 t Pellets

2-3 Befüllungen bei 2 großen KGTs

Praxisbeispiele im Außenbereich.

Wenn in Gebäuden kein Platz für eine Heizanlage oder ein Pelletslager ist, oder die vorhandenen Heiz- und Lagerräume anderweitig genutzt werden müssen, dann erweist sich die Heizzentrale als ideale Lösung. In den Fertig-containern aus Beton werden vor Ort die Pelletskessel sowie die Lagertechnik eingebaut. Bei Bedarf kann auch ein Pufferspeicher in den Heizraum eingeplant werden. Umbaumaßnahmen am Gebäude sind nicht notwendig.



Pellematic Condens XL mit KGT3626EU



Pellematic Condens XL Kaskade mit Lagerraum

Begeistert von grüner Wärme.

ÖkoFEN Großanlagen sind ideal für öffentliche Gebäude, Hotels, Gewerbe, Gastronomiebetriebe, Wohnanlagen, Schulen sowie Kindergärten.

Riverresort Donauschlinge Schlögen

Eckdaten

- 400 kW-Kaskade
- 20 t Lagerraum
- 3.000 l Puffertank
- 100 % redundant
- 2017 erbaut



175 t CO₂
26.300 €
Ersparnis/Jahr*



Für dieselbe CO₂-Einsparung müssten 3.500 Lampen auf LED getauscht werden.

Die 400 kW-Kaskade versorgt die rund 6.500 m² große Hotelanlage des Riverresorts Donauschlinge zuverlässig mit Wärme.

*lt. laufender Abrechnung der Contracting-Anlage



Schmidhofer Dach und Fassade

Altenfelden



Eckdaten

- 224 kW-Kaskade
- Doppelstock-Lösung
- ca. 21 t Lagerraum

100 t CO₂
17.239 €

Ersparnis/Jahr*



Für dieselbe CO₂-Einsparung müsste eine PV-Fläche von 860 m² installiert werden.



Für unseren Kunden war es wichtig, ohne große Umbauten auf eine saubere und effiziente Heizung umzusteigen. Mit ÖkoFEN konnten wir dieses Vorhaben in gewohnter Zuverlässigkeit umsetzen. Die Energieversorgung musste nie unterbrochen werden. Die alte Heizung blieb bis zum Tag des Umschlusses aktiv.

Leibetseder Installationen

*Gesamtverbrauch: 358.400 kWh, Pelletspreis für Berechnung: 7,42 ct/kWh, vorheriges Heizsystem Öl: 12,23 ct/kWh

IKUNA Naturresort

Natternbach

Das Naturresort IKUNA setzt auf Nähe zur Natur und Nachhaltigkeit. Teil des innovativen Neubaukonzeptes ist eine ÖkoFEN Kaskaden-Heizanlage, die das Areal mit grüner Energie aus der Region versorgt.



Mit 10 exklusiven Sternenhimmel-Chalets und 23 hochwertigen Tipi Suits bietet das IKUNA auf 200.000 m² pures Abenteuer, einzigartige Erlebnisse und erholsame Stunden.

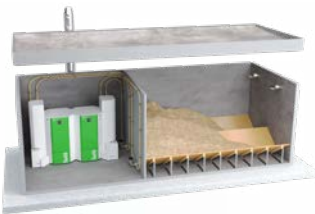

Eckdaten

- 2.000 l Pufferspeicher
- 112 kW-Kaskade
- ca. 10 t Lagerraum



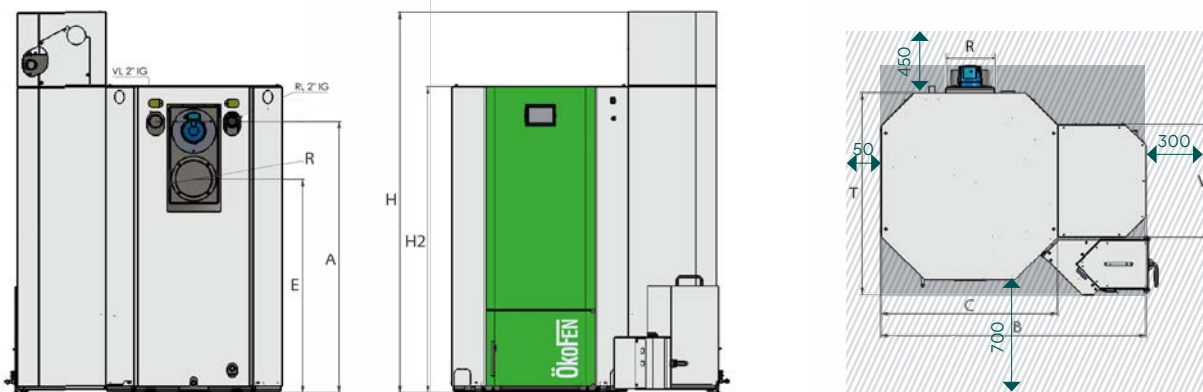

Pellematic Maxi 36-55 kW

Bezeichnung		PES 36	PES 48	PES 55
Abgegebene Nutzwärme bei Nennwärmeleistung P _n	kW	36	48	55
Abgegebene Nutzwärme bei 30 % der Nennwärmeleistung P _p	kW	11	15	17
Energieeffizienzklasse		A+		
Energieeffizienzindex (EEI)		123		
Brennstoffwärmeleistung Nennlast Heizwert	kW	37.7	50.3	57.7
Wirkungsgrad bei Nennwärmeleistung*	%	95.5		95.4
Raumheizungsjahresnutzungsgrad (η _s)	η _s	83	84	
Kesseltemperatur	°C	65 - 90		
Wasserinhalt	l	135		
VL/RL Anschluss Ø	Zoll	2		
Max. Betriebsdruck Kessel	Bar	3		
Zugbedarf Nennlast/Teillast	mBar	0,08/0,03		
Abgastemperatur Nennlast Heizwert	°C	160		
Abgastemperatur Teillast Heizwert	°C	100		
Abgasmassenstrom Nennlast Heizwert	kg/h	73.1	92.9	99.4
Abgasmassenstrom Teillast Heizwert	kg/h	31	39.8	36
Abgasleitungsdurchmesser (am Kessel)	R mm	180		
Anschlusshöhe Abgasleitung	E mm	1040		
Kamindurchmesser	mm	gemäß Kaminberechnung		
Kaminausführung		Kamin lt. Kaminberechnungsprogramm		
Breite - Kessel	C mm	862		
Breite - Gesamt (inkl. Befüllereinheit)	B mm	1297		
Höhe - Kessel	H2 mm	1553		
Höhe - Gesamt (inkl. Sauganlage)	H mm	1855		
Tiefe - Gesamt	T mm	990		
Einbaumaß - Zwischenbehälter	V mm	508		
Einbringmaß	mm	790		
VL/RL Anschlusshöhe	A mm	1320		
Kippmaß	mm	1575		
Transportgewicht verpackt auf der Palette mit Holzrahmen	kg	650		
Kesselgewicht ohne Wasser voll ausgestattet, nicht verpackt	kg	605		
Elektrischer Anschluss		230 VAC / 50 Hz / 16 A / 1760 W		
Wärmedämmung	W/mK	0.035		

*Prüfstandwert bezogen auf den unteren Heizwert des Brennstoffs. Ermittelt bei kontinuierlichem Vollast-Idealbetrieb nach den Messverfahren gemäß EN303-5. Praxiswerte und saisonale Wirkungsgrade können aufgrund örtlicher Gegebenheiten, Brennstoffeigenschaften und individuellen Betriebsweisen abweichen. Die Werte beziehen sich nicht auf einen einzelnen Kessel, sondern dienen allein Vergleichszwecken zwischen den verschiedenen Kesseltypen.

Technische Änderungen vorbehalten

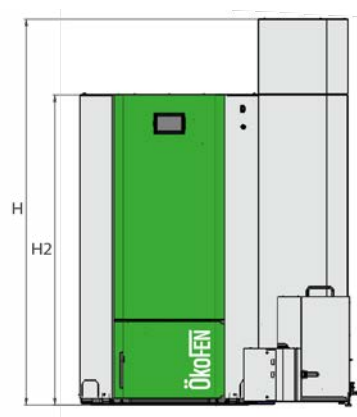
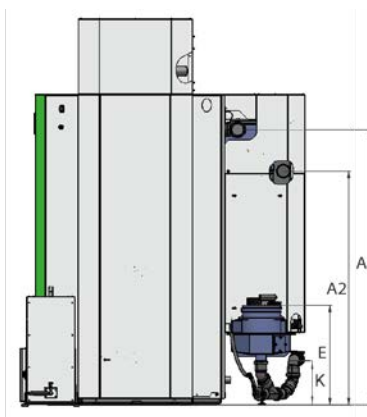
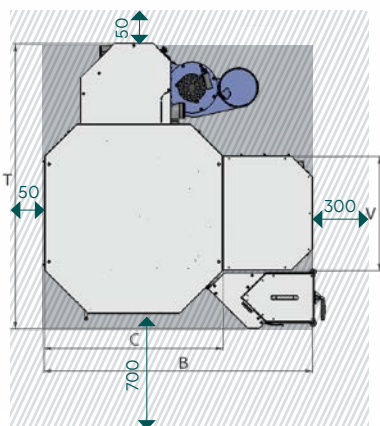

Pellematic 41-64 kW BWT

Bezeichnung		PESK 41	PESK 55	PESK 64
Abgegebene Nutzwärme bei Nennwärmeleistung P _n	kW	41	55	64
Abgegebene Nutzwärme bei 30 % der Nennwärmeleistung P _p	kW	12	17	19
Energieeffizienzklasse			A++	
Energieeffizienzindex (EEI)		132	137	140
Brennstoffwärmeleistung Nennlast Brennwert	kW	39.4	51.8	59.5
Wirkungsgrad bei Nennwärmeleistung*	%	104.1	106.2	107.5
Raumheizungsjahresnutzungsgrad (η _s)	η _s	90	93	95
Kesseltemperatur	°C		65 - 90	
Wasserinhalt	l		135 + 24	
VL/RL Anschluss Ø	Zoll		2	
Max. Betriebsdruck Kessel	Bar		3	
Zugbedarf Nennlast/Teillast	mBar		0	
verfügbarer Förderdruck des Gebläses	mBar		0.05	
Abgastemperatur Nennlast Brennwert	°C		45-80	
Abgastemperatur Teillast Brennwert	°C		40-80	
Abgasmassenstrom Nennlast Brennwert	kg/h	97.5	109	117
Abgasmassenstrom Teillast Brennwert	kg/h	31	35	37
Abgasleitungsdurchmesser (am Kessel)	mm		182.5	
Anschlusshöhe Abgasleitung	E mm		477	
Anschlusshöhe Kondensatleitung	K mm		215	
Kamindurchmesser	mm		gemäß Kaminberechnung	
Kaminausführung			geeignet für Brennwert, feste Brennstoffe, feuchtebeständig, Verbindungsleitung mind. 20 Pa überdruckdicht	
Verbindungsleitung			Edelstahlausführung, kondensatdicht, feuchte- und korrosionsbeständig, min. 20 Pascal überdruckdicht	
Breite - Kessel	C mm		862	
Breite - Gesamt (inkl. Befüllleinheit)	B mm		1297	
Höhe - Kessel	H2 mm		1553	
Höhe - Gesamt (inkl. Sauganlage)	H mm		1853	
Tiefe - Gesamt	T mm		1375	
Einbaumaß - Zwischenbehälter	V mm		508	
Einbringmaß	mm		790	
VL/RL Anschlusshöhe	A/A2 mm		1320/1120	
Kippmaß	mm		1575	
Transportgewicht verpackt auf der Palette mit Holzrahmen	kg		780	
Kesselgewicht ohne Wasser voll ausgestattet, nicht verpackt	kg		734	
Elektrischer Anschluss			230 VAC / 50 Hz / 16 A / 1760 W	
Wärmedämmung	W/mK		0.035	

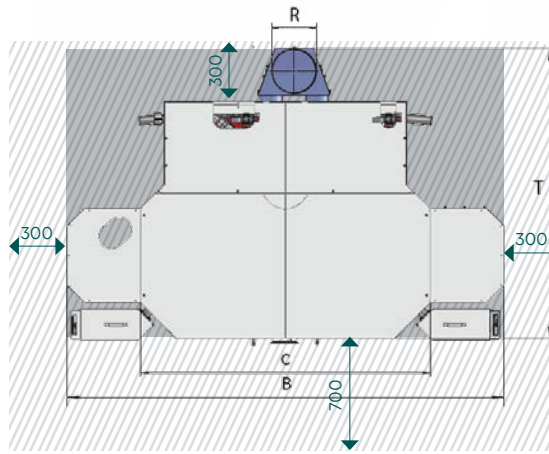
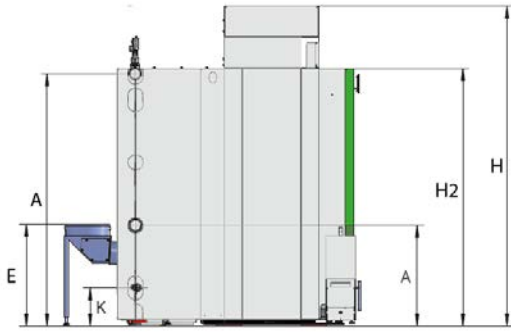

Pellematic 82-128 kW BWT

Bezeichnung	Mit Brennwert-Wärmetauscher			
	PESK 82	PESK 110	PESK 128	
Abgegebene Nutzwärme bei Nennwärmeleistung Pn	kW	82	110	128
Abgegebene Nutzwärme bei 30 % der Nennwärmeleistung Pp	kW	12	15	19
Energieeffizienzklasse			A++	
Energieeffizienzindex (EEI)		132	137	140
Brennstoffwärmeleistung Nennlast Brennwert	kW	78.8	93.1	103.6
Wirkungsgrad bei Nennwärmeleistung*	%	104.1	106.2	107.5
Raumheizungsjahresnutzungsgrad (η_s)	η_s	90	93	95
Kesseltemperatur	°C	65 - 90		
Wasserinhalt	l	270 + 48		
VL/RL Anschluss Ø	Zoll	2		
Max. Betriebsdruck Kessel	Bar	3		
Zugbedarf Nennlast/Teillast	mBar	gemäß Kaminberechnung		
verfügbarer Förderdruck des Gebläses	mBar	0.05		
Abgastemperatur Nennlast Brennwert	°C	45-80		
Abgastemperatur Teillast Brennwert	°C	40-80		
Abgasmassenstrom Nennlast Brennwert	kg/h	195	208.5	242.2
Abgasmassenstrom Teillast Brennwert	kg/h	62	67.3	78
Abgasleitungsdurchmesser (am Kessel)	R	mm 250		
Anschlusshöhe Abgasleitung	E	mm 590		
Anschlusshöhe Kondensatleitung	K	mm 225		
Kamindurchmesser	mm	gemäß Kaminberechnung		
Kaminausführung		geeignet für Brennwert, feste Brennstoffe, feuchtebeständig, Verbindungsleitung mind. 20 Pa überdruckdicht		
Verbindungsleitung		Edelstahlausführung, kondensatdicht, feuchte- und korrosionsbeständig, min. 20 Pascal überdruckdicht		
Breite - Kessel	C	mm	1685	
Breite - Gesamt (inkl. Befüllereinheit)	B	mm	2544	
Höhe - Kessel	H2	mm	1498	
Höhe - Gesamt (inkl. Sauganlage)	H	mm	1860	
Tiefe - Gesamt	T	mm	1687	
Einbaumaß - Zwischenbehälter		mm	508	
Einbringmaß		mm	790	
VL/RL Anschlusshöhe	A	mm	1465 / 585	
Kippmaß		mm	1575	
Transportgewicht verpackt auf der Palette mit Holzrahmen		kg	2x780	
Kesselgewicht ohne Wasser voll ausgestattet, nicht verpackt		kg	2x734	
Elektrischer Anschluss			230 VAC / 50 Hz / 16 A / 1760 W	
Wärmedämmung		W/mK	0.035	

*Prüfstandwert bezogen auf den unteren Heizwert des Brennstoffs. Ermittelt bei kontinuierlichem Volllast-Idealbetrieb nach den Messverfahren gemäß EN303-5. Praxiswerte und saisonale Wirkungsgrade können aufgrund örtlicher Gegebenheiten, Brennstoffeigenschaften und individuellen Betriebsweisen abweichen. Die Werte beziehen sich nicht auf einen einzelnen Kessel, sondern dienen allein Vergleichszwecken zwischen den verschiedenen Kesseltypen.

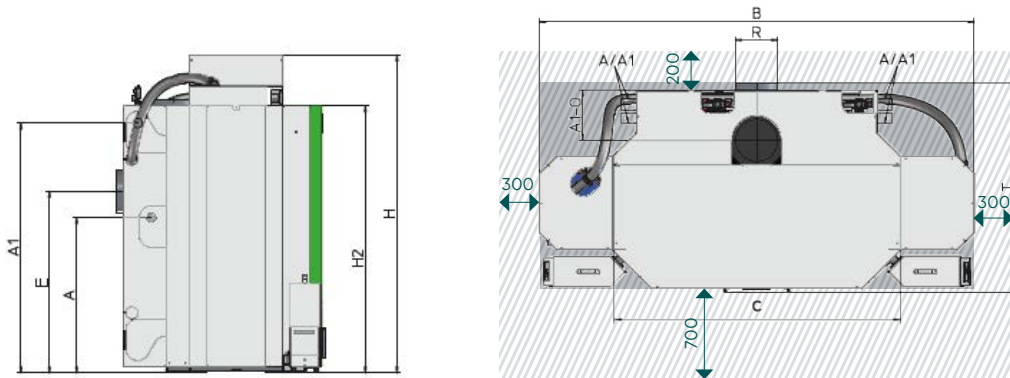

Pellematic MAXI 72-110 kW

Bezeichnung		PES 72	PES 96	PES 110
Abgegebene Nutzwärme bei Nennwärmeleistung Pn	kW	72	96	110
Abgegebene Nutzwärme bei 30 % der Nennwärmeleistung Pp	kW	11	15	17
Energieeffizienzklasse		A+		
Energieeffizienzindex (EEI)		122	123	
Brennstoffwärmeleistung Nennlast Heizwert	kW	75.4	100.5	115.4
Wirkungsgrad bei Nennwärmeleistung*	%	95.5		95.4
Raumheizungsjahresnutzungsgrad (η_s)	ns	83		
Kesseltemperatur	°C	65 - 90		
Wasserinhalt	l	270		
VL/RL Anschluss Ø	Zoll	2		
Max. Betriebsdruck Kessel	Bar	3		
Zugbedarf Nennlast/Teillast	mBar	0,08/0,03		
Abgastemperatur Nennlast Heizwert	°C	160		
Abgastemperatur Teillast Heizwert	°C	100		
Abgasmassenstrom Nennlast Heizwert	kg/h	146.2	185.8	198.8
Abgasmassenstrom Teillast Heizwert	kg/h	62	79.6	72
Abgasleitungsdurchmesser (am Kessel)	R mm	250		
Anschlusshöhe Abgasleitung	E mm	1060 / 1600		
Kamindurchmesser	mm	gemäß Kaminberechnung		
Kaminausführung		Kamin lt. Kaminberechnungsprogramm		
Breite - Kessel	C mm	1685		
Breite - Gesamt (inkl. Befüllereinheit)	B mm	2544		
Höhe - Kessel	H2 mm	1498		
Höhe - Gesamt (inkl. Sauganlage)	H mm	1860		
Tiefe - Gesamt	T mm	1200		
Einbaumaß - Zwischenbehälter	mm	508		
Einbringmaß	mm	790		
VL/RL Anschlusshöhe	A1/A mm	1465 / 765		
Kippmaß	mm	1575		
Transportgewicht verpackt auf der Palette mit Holzrahmen	kg	2x650		
Kesselgewicht ohne Wasser voll ausgestattet, nicht verpackt	kg	2x605		
Elektrischer Anschluss		230 VAC / 50 Hz / 16 A / 1760 W		
Wärmedämmung	W/mK	0.035		

*Prüfstandswert bezogen auf den unteren Heizwert des Brennstoffs. Ermittelt bei kontinuierlichem Vollast-Idealbetrieb nach den Messverfahren gemäß EN303-5. Praxiswerte und saisonale Wirkungsgrade können aufgrund örtlicher Gegebenheiten, Brennstoffeigenschaften und individuellen Betriebsweisen abweichen. Die Werte beziehen sich nicht auf einen einzelnen Kessel, sondern dienen allein Vergleichszwecken zwischen den verschiedenen Kesseltypen.

Technische Änderungen vorbehalten

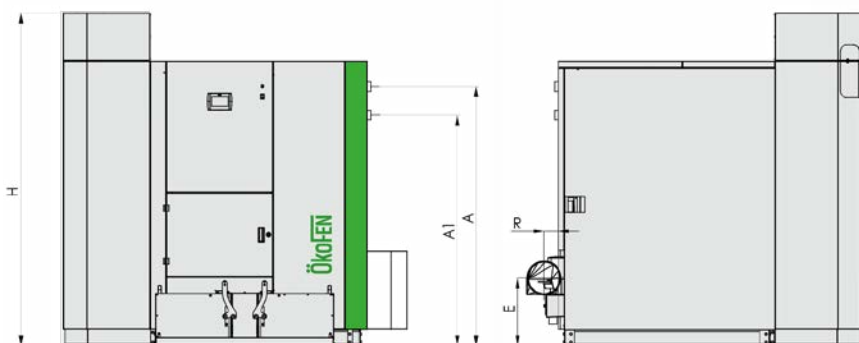

Mindestraumhöhe:
Minimum mit Einschränkung: 2200 mm,
Optimal: 2500 mm

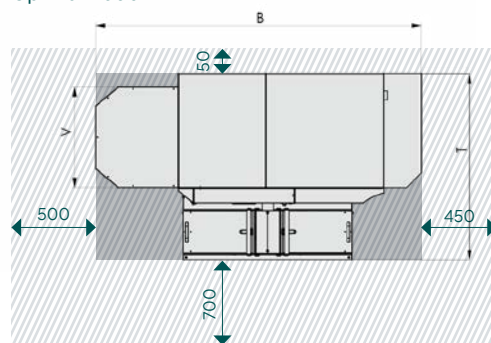

Pellematic Condens XL 100-130 kW

Bezeichnung		100	110	120	130
Abgegebene Nutzwärme bei Nennwärmeleistung P _n	kW	100	110	120	130
Abgegebene Nutzwärme bei 30 % der Nennwärmeleistung P _p	kW	30	33	36	39
Energieeffizienzklasse		A++			
Energieeffizienzindex (EEI)		137			
Brennstoffwärmeleistung Nennlast	kW	96,3	105,9	115,4	124,9
Wirkungsgrad bei Nennwärmeleistung		103,8	103,9	104	104,1
Wirkungsgrad bei 30 % Nennwärmeleistung		105,2	105,1	104,9	104,8
Raumheizungsjahresnutzungsgrad im Betriebszustand (η _{son})		97			
Raumheizungsjahresnutzungsgrad (η _s)		93			
Kesseltemperatur	°C	65-90			
Wasserinhalt	l	415			
VL/RL Anschluss		2"			
Reinigungsanschluss		2x3/4" IG			
Max. Betriebsdruck Kessel	bar	3			
Zugbedarf Nennlast/Teillast		gemäß Kaminberechnung			
Abgastemperatur Nennlast	°C	45-80			
Abgastemperatur Teillast	°C	40-80			
Abgasmassenstrom Nennlast	Kg/h	180	193,2	206,4	219,6
Abgasmassenstrom Teillast	Kg/h	46,8	55,2	63,6	72
Abgasleitungsdurchmesser (am Kessel)	R mm	200			
Anschlusshöhe Abgasleitung	E mm	430			
Kamindurchmesser		gemäß Kaminberechnung			
Kaminausführung		geeignet für Brennwert, feste Brennstoffe, feuchtebeständig, Verbindungsleitung mind. 20 Pa überdruckdicht			
Verbindungsleitung		Edelstahlausführung, kondensatdicht, feuchte- und korrosionsbeständig, min. 20Pa überdruckdicht			
Breite	B mm	2170			
Höhe	H mm	2010			
Tiefe	T mm	1239			
Einbaumaß - Zwischenbehälter	V mm	660			
Einbringmaß (ohne Verkleidung)		800			
VL Anschlusshöhe	A mm	1645			
RL Anschlusshöhe	A1 mm	1465			
Transportgewicht verpackt auf der Palette	kg	1050			
Kesselgewicht ohne Wasser voll ausgestattet, nicht verpackt	kg	1110			
Pelletsinhalt Zwischenbehälter	kg	138			
Inhalt Aschebox	kg	2x30			
Elektrischer Anschluss		230 VAC / 50 Hz / 16 A / 1760 W			
Wärmedämmung	W/mK	0,035			

Technische Änderungen vorbehalten



Flexilo Compact

Art.Nr.	Länge	Breite	Befüllmenge** bei Raumhöhe von				
			1.750 mm	1.850 mm	2.000 mm	2.200 mm	2.400 mm
KGT2614EU	2.580 mm	1.440 mm		2,0 - 2,5 t	2,4 - 3,0 t	3,2 - 3,8 t	4,0 - 4,7 t
KGT2618EU	2.580 mm	1.840 mm		2,4 - 3,0 t	3,2 - 4,0 t	4,2 - 4,8 t	5,0 - 6,2 t
KGT2620EU	2.580 mm	2.040 mm		3,3 - 4,1 t	3,7 - 4,7 t	4,8 - 5,4 t	5,5 - 7,0 t
KGT2626EU	2.580 mm	2.580 mm		4,0 - 5,1 t	4,9 - 6,1 t	6,2 - 7,1 t	7,2 - 8,5 t
KGT3614EU	3.580 mm	1.440 mm		3,1 - 3,5 t	3,7 - 4,1 t	4,8 - 5,4 t	5,9 - 6,5 t
KGT3626EU	3.580 mm	2.580 mm		5,4 - 6,6 t	7,4 - 8,6 t	9,4 - 10,6 t	11,4 - 12,5 t

** Die Befüllmenge ist abhängig vom Schüttgewicht der Pellets (kg/m^3) sowie der Raumhöhe und kann bis zu 20 % differieren. Für die Maximalfüllmenge muss eine Raumhöhe von mind. 240 cm gegeben sein.

Technische Änderungen vorbehalten

Heizzentralen

Technische Daten

Länge außen	800 cm
Länge innen	780 cm
Breite außen	298 cm
Breite innen	278 cm
Höhe außen	284 cm
Höhe innen	248 cm
Lagerkapazität	ca. 13,5 t
Gewicht	ca. 26,5 t
Preis	auf Anfrage

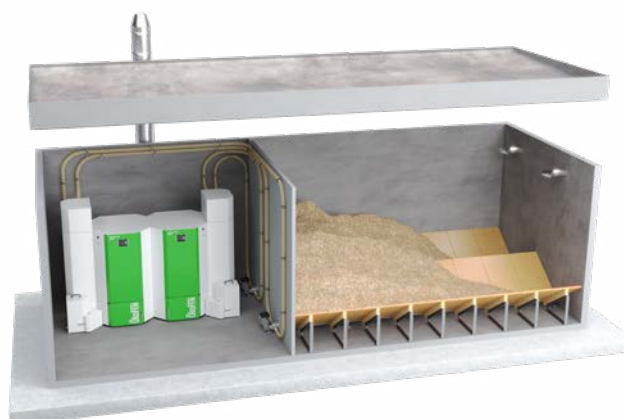

Technische Daten

Länge außen	800 cm
Länge innen	780 cm
Breite außen	298 cm
Breite innen	278 cm
Höhe außen	284 cm
Höhe innen	248 cm
Lagerkapazität	ca. 12,5 t
Gewicht	ca. 26,5 t
Preis	auf Anfrage



Technische Daten

Länge außen	700 cm
Länge innen	680 cm
Breite außen	298 cm
Breite innen	278 cm
Höhe außen	565 cm
Höhe innen	248 cm
Lagerkapazität	ca. 20 t
Gewicht	ca. 23,5 & 19 t
Preis	auf Anfrage



